

Slamavvattnare SAV 1

tar hand om slammet på ett kretsloppanpassat, enkelt och hygieniskt sätt

Kompostering 3-6 månader

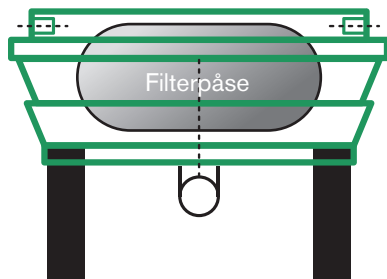

Resultat = jord



Funktion: en pump pumpar slammet från slamavskiljaren upp till slamavvattnaren SAV 1. Slammet avskiljs i en filterpåse, medan vattnet återförs till slamavskiljaren. Pumpen stoppas när allt slam pumpats till filterpåsen. Resterande vatten i filterpåsen får dränera av. SAV 1 flyttas till en plats där det avskiljda slammet får kompostera i 3-6 månader. Det hygieniserade slammet kan sedan användas som jordförbättringsmedel.

Pump: För kl+BDT-vatten är en skärande pump lämpligast, men försök visar att en vanlig länsump med 10 mm fri öppning också fungerar, om inte segt papper, tops m.m. finns i slammet.

Hygien, rengöring: Använd skyddshandskar som tål väta. Rengör utrustningen (pump, slang) och tvätta händerna efter avslutat arbete.

Stig aldrig ner i slamavskiljaren!

Risk finns för att giftiga och explosiva gaser samt syrebrist kan förekomma i slam-avskiljare.



SAV 1 slamavvattnare

- återför näringsämnen
- tar bort slamtömningsavgifter
- minskar tunga transporter
- minska belastningen på avloppsreningsverk

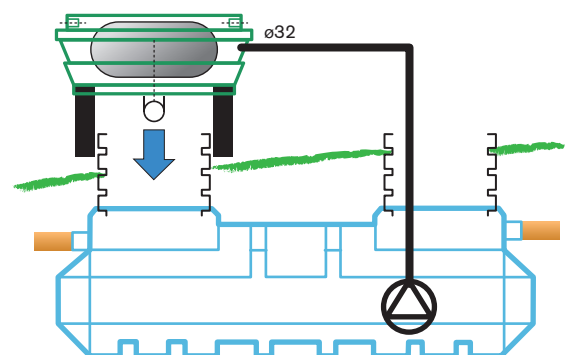

Exempel på uppställning, kl+BDT

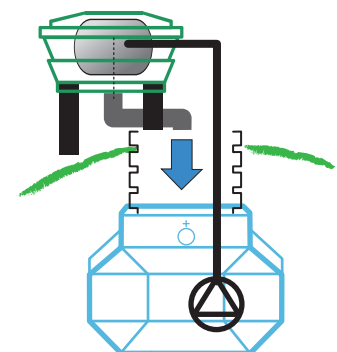

Exempel på uppställning, BDT, från sidan

Paket SAV 1

RSK 561 82 70

- Slamavvattnare SAV 1, låda med lock
- Ben, höjd 0,4 m, 4 st
- Filterpåsar och buntband, 2 st
- Anslutning 32 till filterpåse
- Ledning 110, Längd 0,4 m, 110 språng 88,5°
- Slang PEM 32,5 m
- Vinkel 32 samt 32 kopplin utv. G32
- Gummihandskar

Längd ca 1,2 m, bredd ca, 0,8 m och höjd ca 0,40 m.

Vikt ca 25 kg

FANN VA-teknik AB

Dackevägen 33, 177 34 Järfälla, Sverige

Tel: 08 - 761 02 21

Fax: 08 - 761 46 70

www.fann.se